

多関節ロボット用

▶ 大型ロボット対応 (可搬重量 120kg 仕様)

NEW

ベース/超ジュラルミン製

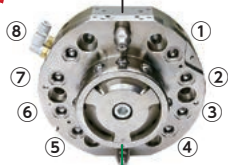

着脱部/鉄製

ロボット側

注文コードNo.	140373 P
型 式	OX-120A
標準価格	¥170,000 (税別)

- 重量: 3,671g
 - 取付位置: ロボット側
 - 可搬重量: ~ 120kg
 - 連結時の厚み: 75mm
- 注) 離脱機構なし

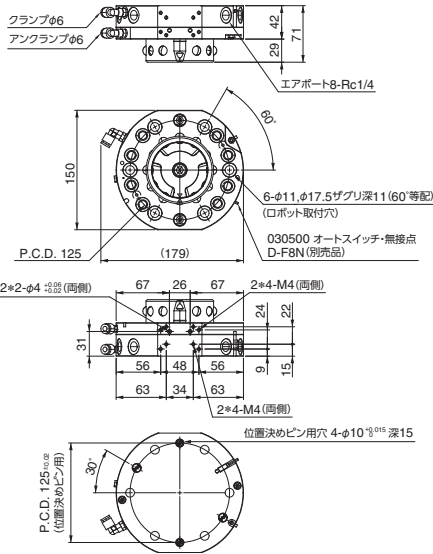

NEW

ベース/超ジュラルミン製

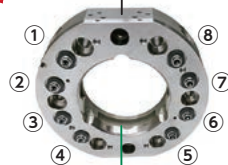

着脱部/鉄製

ツール側

注文コードNo.	140374 P
型 式	OX-120AI
標準価格	¥64,000 (税別)

- 重量: 1,770g
 - 取付位置: ツール側
 - 可搬重量: ~ 120kg
 - 連結時の厚み: 75mm
- 注) 離脱機構なし

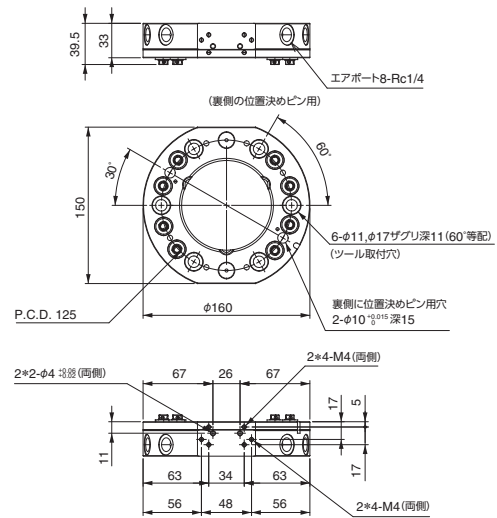

▶ 大型ロボット対応 (可搬重量 230kg 仕様)

NEW

ベース/超ジュラルミン製

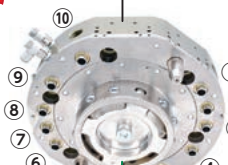

着脱部/鉄製

ロボット側

注文コードNo.	140314
型 式	OX-230A
標準価格	近日発売

- 重量: 6,240g
 - 取付位置: ロボット側
 - 可搬重量: ~ 230kg
 - 連結時の厚み: 83mm
- 注) 離脱機構なし

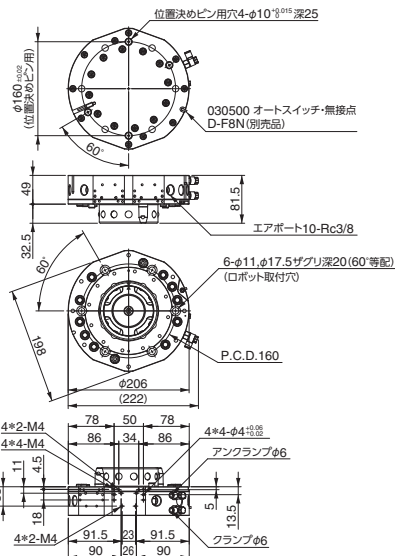

NEW

ベース/超ジュラルミン製

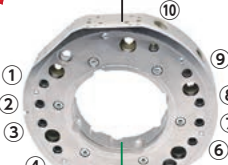

着脱部/鉄製

ツール側

注文コードNo.	140319
型 式	OX-230AI
標準価格	近日発売

- 重量: 3,360g
 - 取付位置: ツール側
 - 可搬重量: ~ 230kg
 - 連結時の厚み: 83mm
- 注) 離脱機構なし

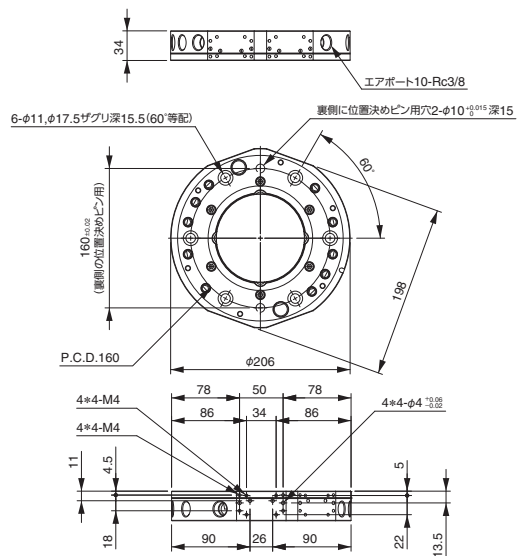

まもなく登場 販売時期はお問い合わせください

チャック交換 ● ツールチェンジャー